

MW 3365

Pince ampèremétrique 600A
AC/DC
600A AC/DC Digital
Clampmeter

Manuel d'utilisation
User's Manual

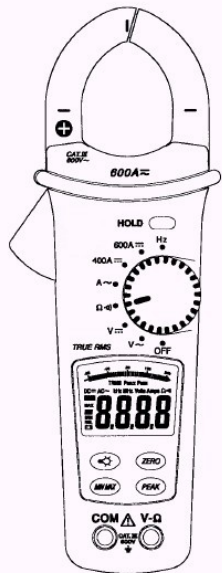

M336500M00

Prescriptions de sécurité

Afin de garantir la sécurité de l'utilisateur, il est important de **lire et respecter** les prescriptions énoncées ci-dessous. Le non respect de ces prescriptions peut entraîner des risques de chocs électriques pour l'utilisateur. Les chocs électriques peuvent être mortels.

- Ne pas travailler seul sur des tensions élevées
- Ne pas utiliser des cordons endommagés (craquelures,...)
- Utiliser l'appareil uniquement dans son domaine de mesure, sans dépasser les limites indiquées.
- Lorsque des mesures sont à faire sur des barres ou des conducteurs non isolés, prendre toutes les précautions pour ne pas être en contact avec ces dispositifs.
- Les tensions supérieures à 30Vac ou 60Vdc peuvent causer des chocs électriques.

Symboles utilisés

	Danger. Risque de choc électrique
	Attention. Se référer au manuel.
	Double isolement
	Pile
	Terre
	Conformité CE

Attention : lorsque l'instrument est utilisé à proximité de champs électromagnétiques important, les indications peuvent être instables et/ou erronées.

Mise en marche

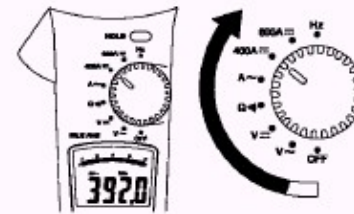

A l'aide du commutateur rotatif.

Arrêt automatique

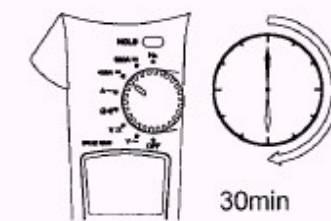

Pour inhiber l'arrêt automatique, appuyer sur une touche à la mise en marche, à l'exception de la touche Hold.

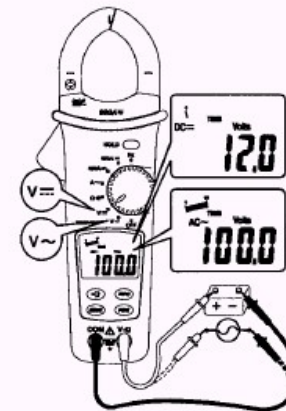

Mesure de tensions DC ou AC

Mesure de résistance

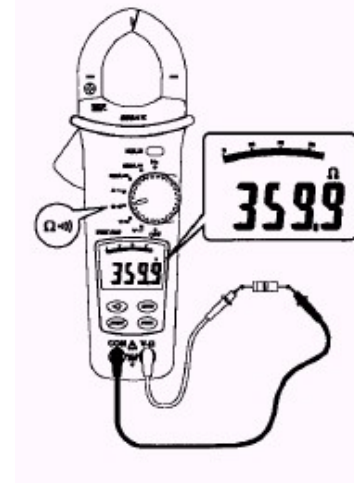

Mesure de continuité

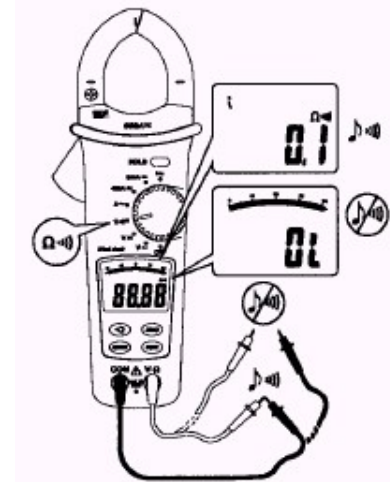

Mesure de courants DC ou AC

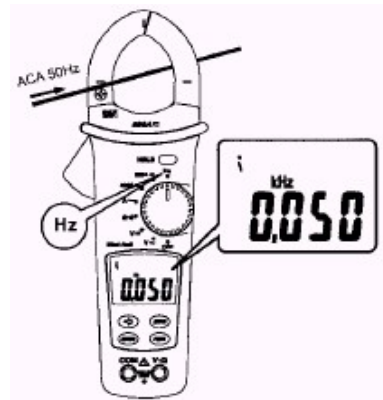
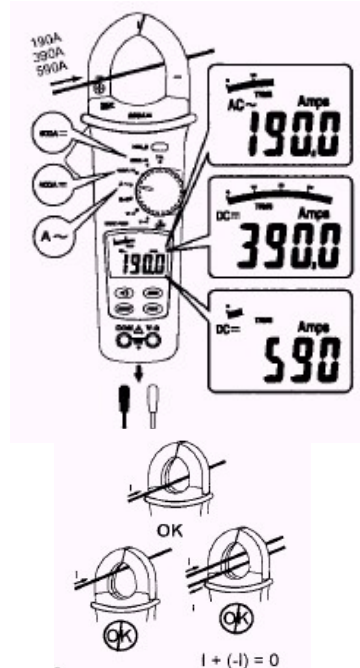

Mesure de fréquence Fonction relative (zéro)

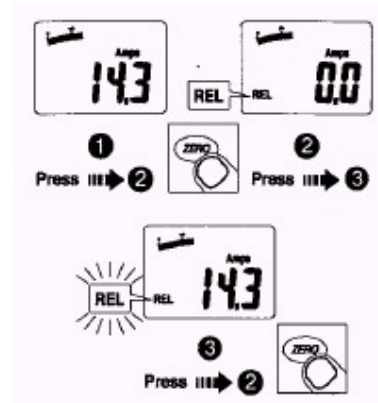

Fonction HOLD

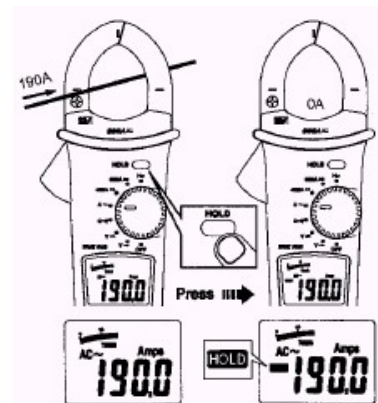

Fonction Min/Max HOLD

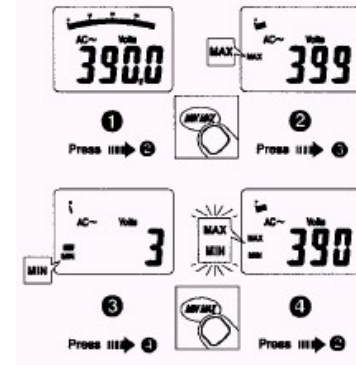

MAX : la pince mémorise le maximum et minimum des mesures. La valeur MAX est affichée
MIN : idem MAX. C'est la valeur MIN qui est affichée
MAX MIN (clignotant) : la pince mémorise les valeurs extrêmes. C'est la valeur courante qui est affichée.
Mode normal : maintenir appuyé (2s) la touche MAX MIN

Remplacement de la pile

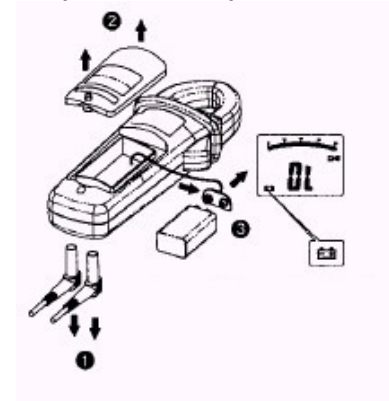

Fonction Peak-Hold

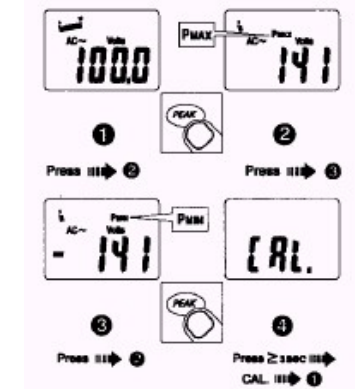

P max : la pince mémorise les valeurs crêtes (min et max) et affiche la valeur crête positive.
P min : idem Pmax, mais c'est la valeur crête négative qui est affichée.
CAL : un appui de plus de 3 s entraîne une auto-calibration de la fonction.
Mode Normal : un nouvel appui permet de retourner au fonctionnement sans enregistrement.

Rétro-éclairage

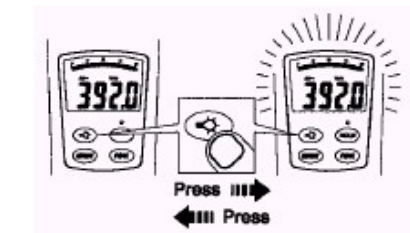

L'arrêt est automatique après 60 secondes.

Spécifications

1.1 - Spécifications générales

Afficheur: 3 3/4 digits de type LCD
3999 points d'affichage.

Dépassement de gamme: affichage « OL »

Indicateur de déficience pile: le symbole  est affiché lorsque la tension pile est insuffisante.

Cycle de mesure: 1,5 mes./s.

Erreur de positionnement (décentrage du conducteur) : $\pm 1\%$

Alimentation: pile 9V type 6F22 (alcaline recommandée)

Autonomie: 200 heures avec pile alcaline.

Ouverture des bras: 45mm max.

Diamètre maximum du conducteur: 35mm max ou barre 40x15 mm.

Coefficient de température: 0.2 x Précision /°C, en dehors de la gamme 18°C à 28°C.

Dimensions (mm): 78 x 235 x 51.

Poids (avec pile): 380g avec pile.

Accessoires: jeu de cordons, pile, étui de transport et manuel d'utilisation.

1.2 - Conditions d'utilisation

Utilisation: à l'intérieur.

Altitude maximale d'utilisation: 2000 mètres.

Catégorie d'installation: CEI 61010, Catégorie III 600V

Degré de pollution: 2

Compatibilité EM : selon EN61326-1

Vibration : selon Mil-T-28800 E (5-55Hz, 3g)

Résistance aux chocs: résiste à une chute de 1.2m

Température d'utilisation:

0°C ~ 30°C (80% H.R)

30°C ~ 40°C (75% H.R)

40°C ~ 50°C (45% H.R)

Température de stockage: -20°C à 60°C (80% H.R. max et sans pile)

1.3 Spécifications électriques

Les précisions sont données en :
% lecture + nombre de digits
à 23°C $\pm 5^\circ\text{C}$ et H.R. $\leq 80\%$.

(1) Tensions

Type	Gamme	Précision
V AC	0 à 400V 400 à 600V	$\pm(1.0\% + 5\text{dgt})$
V DC	0 à 400V 400 à 600V	$\pm(0.7\% + 2\text{dgt})$

Impédance d'entrée : 1M Ω // 100pF max

Protection : 600V eff. max

Méthode de conversion :

Sur modèle non RMS (3360) : valeur moyenne avec affichage de la valeur efficace d'un signal sinusoïdal, couplage capacitif.

Sur modèle RMS (3365): conversion de type RMS, couplage alternatif. Précisions données pour un signal alternatif.

Erreur additionnelle sur signaux non sinus en fonction du facteur de crête :

- de 1,4 à 2, rajouter 1% à la précision

- de 2 à 2,5, rajouter 2,5% à la précision

- de 2,5 à 3, rajouter 4% à la précision

Le facteur de crête est limité à 3 pour V < 400V et à 2 pour 400V < V < 600V.

(2) Résistances et continuité

Gamme	Résolution	Précision
400 Ω	0.1 Ω	$\pm(1.0\% + 3\text{dgt})$

Protection : 600V eff. max.

Tension en circuit ouvert : 3V

Continuité : le buzzer est actif pour une résistance inférieure à 30 ohms environ.

(3) Courants continus

Gamme	Résolution	Précision
0 ~ 60A	0.1 A	$\pm(1.5\% + 10\text{dgt})$
60 ~ 400A	0.1 A	$\pm(1.9\% + 5\text{dgt})$
400A ~ 600A	1A	$\pm(1.9\% + 10\text{dgt})$

Protection : 600A eff.

Erreur additionnelle (rémanence) : 1% du courant crête mesuré.

Erreur de position : 1% de la lecture

(4) Courants alternatifs

Gamme	Précision	Bande Passante
0 ~ 60A	$\pm(1.9\% + 7\text{dgt})$	50 ~ 60Hz
60 ~ 400A	$\pm(1.9\% + 5\text{dgt})^*$	
400A ~ 600A	$\pm(2.5\% + 10\text{dgt})$	61 ~ 400Hz
0 ~ 60A	$\pm(2.5\% + 7\text{dgt})$	
60 ~ 400A	$\pm(2.5\% + 5\text{dgt})^*$	
400A ~ 600A	$\pm(2.9\% + 5\text{dgt})$	

* : au delà de 80% de la gamme, ajouter 1,6% à la spécification de précision

Protection : 660A eff. max

Méthode de conversion et erreur additionnelle due au facteur de crête : se reporter au tableau des tensions AC.

(5) Fréquence

Gamme	Résolution	Précision
20 ~ 400Hz	1Hz	$\pm(0.1\% + 2\text{dgt})$

Protection : 660A eff.

Sensibilité : 3 Aeff.

(6) Peak-Hold

Précision : $\pm(3.0\% + 15\text{dgt})$

Temps de capture : 10ms

Non spécifié pour V > 600V crête et I > 600A crête

(7) Min/Max Hold

Mémorisation des minimum et maximum

Ajouter ± 15 digits à la mesure

L'appareil se positionne automatiquement sur la gamme à résolution la plus faible.

(8) Arrêt automatique : après la mise en marche, un timer arrête l'appareil au bout de 30 minutes. Pour remettre en marche, ramener le commutateur sur OFF puis sur la fonction désirée.

(9) Remplacement de la pile

Lorsque le symbole « pile usée » est affiché, procéder au remplacement de la pile selon le croquis (en début de notice).

Toujours débrancher les cordons avant d'ouvrir la trappe pile.

(10) Maintenance

Aucune maintenance n'est requise sur cet instrument. Ne jamais tenter d'ouvrir ou de réparer l'appareil. En cas de doute contacter notre service après vente.

(11) Nettoyage

Nettoyer périodiquement votre appareil avec un chiffon doux et humide. Ne pas utiliser de solvant.

SEFRAM

32, rue E. Martel

F42100 – Saint-Etienne

France

Tel : 0825.56.50.50 (0,15€t/mn)

Fax : 04.77.57.23.23

Web : www.sefram.fr

e-mail : sales@sefram.fr